



Инструкция по замене масла в редукторах шлагбаумов «ФАНТОМ»

Замену масла производите в последовательности (при температуре не ниже 20°C):

1) демонтируйте тумбу шлагбаума с крепления и положите редуктором вверх для слива масла из нижней ступени (за тем для шлагбаумов F6GZ, F6AZ редуктором вниз для слива масла из верхней ступени) на горизонтальную поверхность;

2) а) для шлагбаумов F3SZ, F4CZ установите емкость под сливное отверстие на нижнем фланце редуктора;

б) для шлагбаумов F6GZ, F6AZ масло сливается из двух ступеней, с начала из нижней ступени для чего установите емкость под сливное отверстие на нижнем фланце редуктора. Потом после поворота тумбы редуктором вниз установите емкость под сливное отверстие в верхнем фланце редуктора. Возможна модификация редуктора без сливного отверстия в верхней ступени, в этом случае необходимо просверлить два отверстия диаметром 4мм согласно Рис.1 (гарантийные обязательства производителя при этом сохраняются).

3) отверните заглушку отверстия для слива масла;

4) полностью слейте масло;

5) произведите заливку масла:

5.1. для шлагбаумов F3SZ, F4CZ 0,12 литра только в нижнюю ступень.

5.2. для шлагбаумов F6GZ, F6AZ в верхнюю ступень 0,05 литра, в нижнюю 0,15 литра.

6) вверните заглушку на место;

7) смонтируйте тумбу шлагбаума.

Внимание! При замене масла не смешивать синтетические смазочные масла с минеральными. В качестве смазки редуктора для шлагбаумов F3SZ, F4CZ, F6GZ применять масло вязкостью 0W40 или 0W30, а для шлагбаума F6AZ только авиационное масло МС-8п.

модели F6GZ, F6AZ

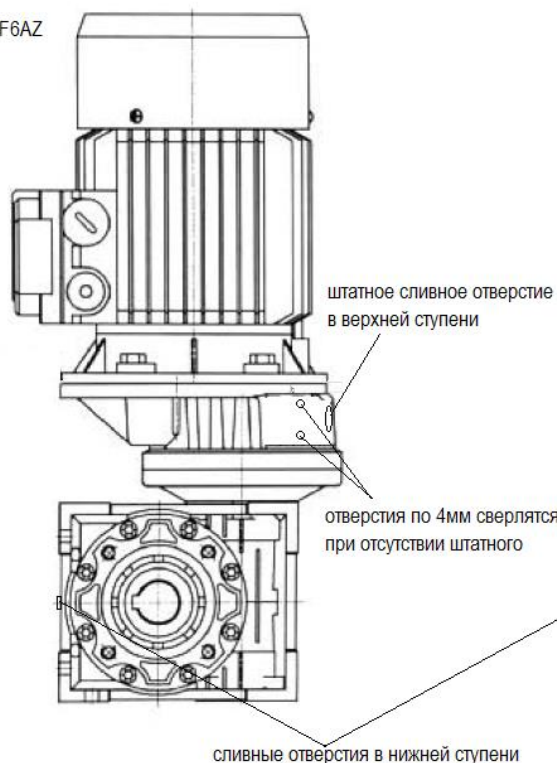

модели F3SZ, F4CZ

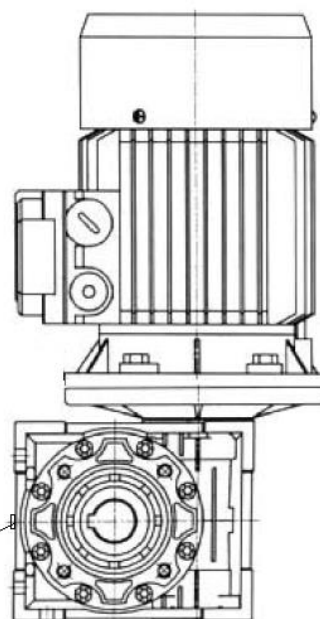

Рисунок 1